

TRAMOGGIA MOTORIZZATA - TRTI



TABELLA: DIMENSIONI NOMINALI

TIPO	A	B	C	D	E	F	G	Capacità
	[mm]	[mm]	[mm]	[mm]	[mm]	[mm]	[°]	[dm ³]
TRTI025	700	350	110	150	240	245	15-45	25
TRTI050	915	500	140	200	320	290	15-45	50
TRTI100	1115	650	160	200	350	290	15-45	100
TRTI150	1275	800	150	200	415	290	15-45	150

Ci riserviamo di modificare le dimensioni nominali indicate in tabella senza darne preavviso.

CARATTERISTICHE

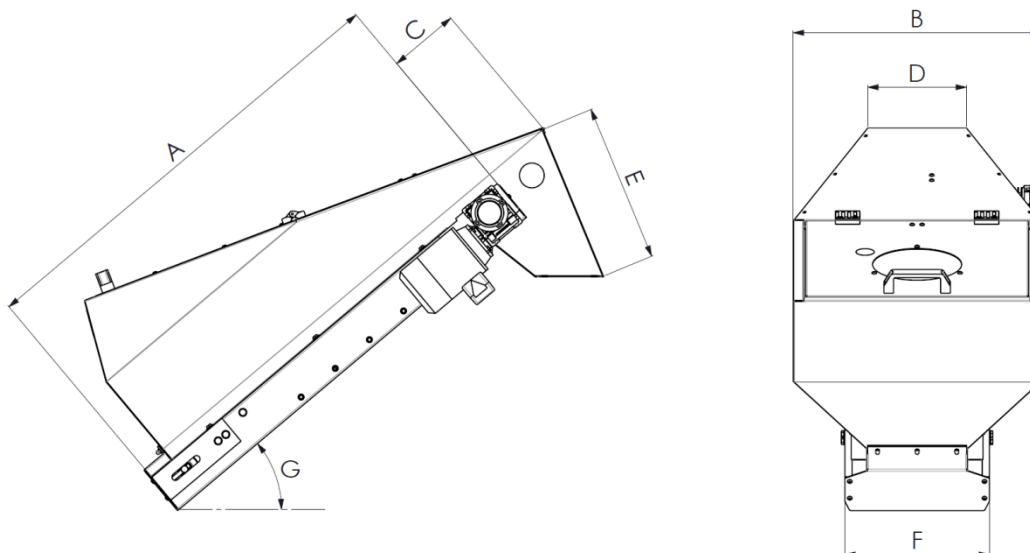
- Struttura in acciaio o in acciaio inox AISI304
- Tappeto in PVC con listelli vulcanizzati
- Motoriduttore: P=0,09kW,
parametri di alimentazione: V=400V, f=50Hz
- Grado di protezione: IP54

A RICHIESTA

- Rivestimento interno tramoggia
- Tappeto a norma FDA
- Coperchio apribile in acciaio inox AISI304
- Colonna di sostegno
- Controllo di livello (tastatore)

SPECIALI

- Struttura in acciaio inox AISI316L
- Saldature in continuo
- Lucidatura meccanica a specchio
- Versione antideflagrante